

SITUAÇÃO ATUAL
 ESC. 1:200

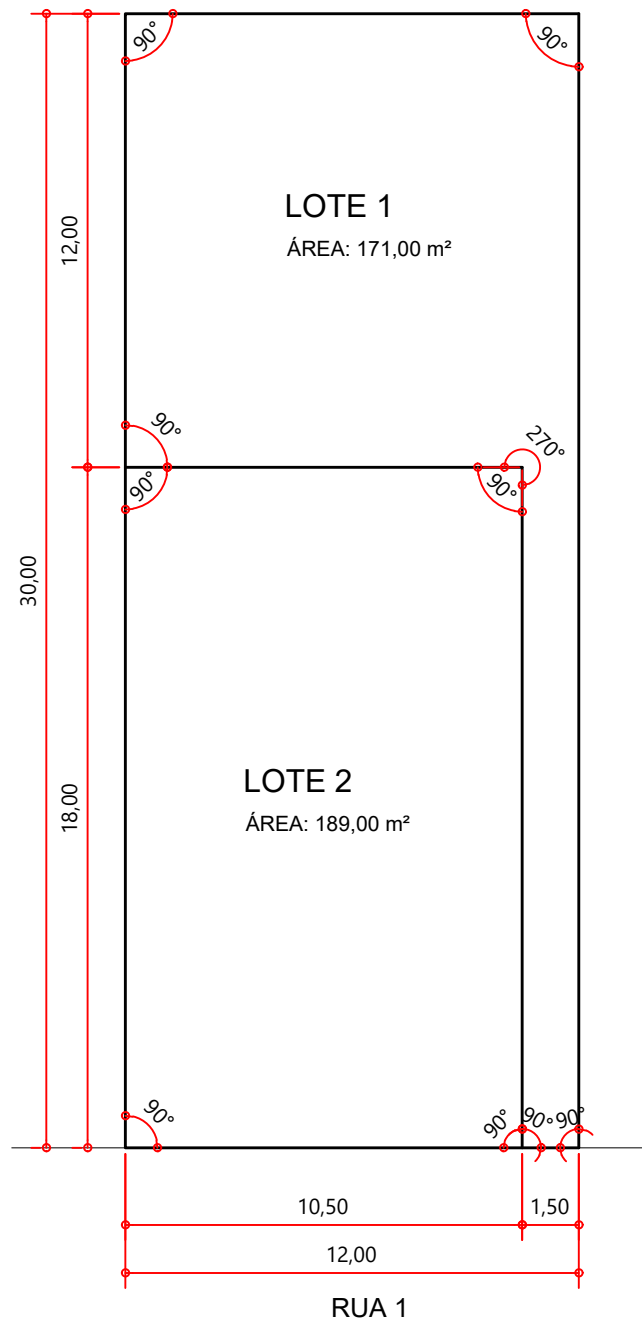

SITUAÇÃO DESEJADA
 ESC. 1:200

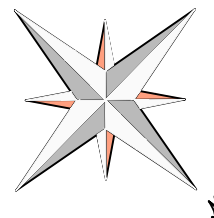

NOME DO PROPRIETÁRIO _____

PROPRIETÁRIO

111.010 - 2º ORI _____

MATRÍCULA

ENDEREÇO: LOTE "H" DA QUADRA "02" DO LOTEAMENTO DENOMINADO JARDIM BAURU, RUA 01, QUARTEIRÃO 10, LADO PAR, CEP 17020-310.

ZONA: ZR 4

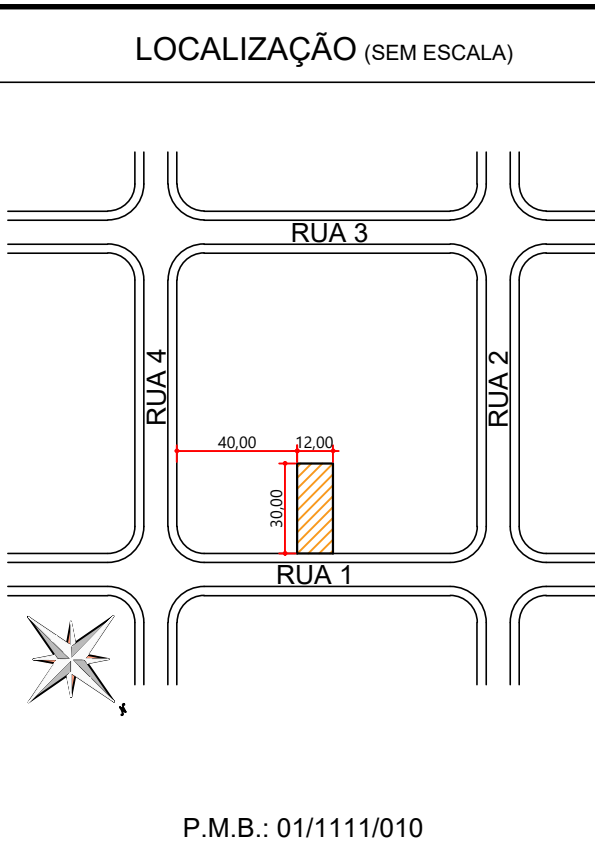

ART/RRT DO PROJETO: _____

ÁREAS	m ²
SITUAÇÃO ATUAL	
LOTE A (MAT. 111.010)	360,00
SITUAÇÃO PRETENDIDA	
LOTE 1	171,00
LOTE 2	189,00

PROPRIETÁRIO
 NOME: NOME DO PROPRIETÁRIO
 R.G.: 11.123.456-7 / C.P.F.: 123.456.789-0
 ENDEREÇO: RUA PRAÇA DAS CEREJEIRAS, 1-59, VILA NOEMY, BAURU/SP, CEP 17014-900
 FONE: (14) 3200-0000 / E-MAIL: exemplo@exemplo.com